



# GLOBAL PRO

Software di Supervisione per Sistemi Antintrusione, Antincendio e TVCC



**G**LOBALPRO è il software di supervisione che ti consente di avere un **potente** ma allo stesso tempo **semplice** strumento per **monitorare H24** lo stato dei tuoi impianti IESS Antintrusione, Antincendio e TVCC, sia locali che remoti. **Un'unica soluzione software** con cui puoi gestire in modo rapido ed efficace le funzioni avanzate di monitoraggio e comando, grazie a menù guidati interattivi. Nessuna notifica superflua, nessun sovraccarico informativo:

GLOBALPRO è stato progettato e strutturato perchè tu abbia visibili in modo chiaro **solo le informazioni che ti interessano**, strutturate secondo **logiche e grafiche personalizzabili** a tuo piacere, anche su più monitor. Implementa soluzioni che semplificano al massimo ogni fase delle attività di supervisione e monitoraggio. **Nulla sfuggerà al tuo controllo, nulla ti sembrerà ridondante**. Con GLOBALPRO hai finalmente trovato il tuo software di supervisione ideale.

## Ambiti di utilizzo

GLOBALPRO è una piattaforma di supervisione professionale che integra **tre diversi sistemi, tutti opportunamente connessi su rete LAN:**

- » **Sistemi antintrusione** basati su centrali **ETR ed ETrex** tramite il protocollo di comunicazione CEI/ABI
- » **Sistemi di rivelazione incendio** basati sulle centrali **della serie FX (FX10IE,**

**FX20, FX50, FXPRO e FXUP) e MEC (MEC2, MEC4, MEC44 e MEC44PLUS)\***

- » Sistemi TVCC basati su telecamere, DVR e NVR delle serie IVS, Advanced, DVR e NVR della serie First e sistemi di videonalisi basati sul software Mirasys

Centrali antintrusione  
della serie ETR e ETrex

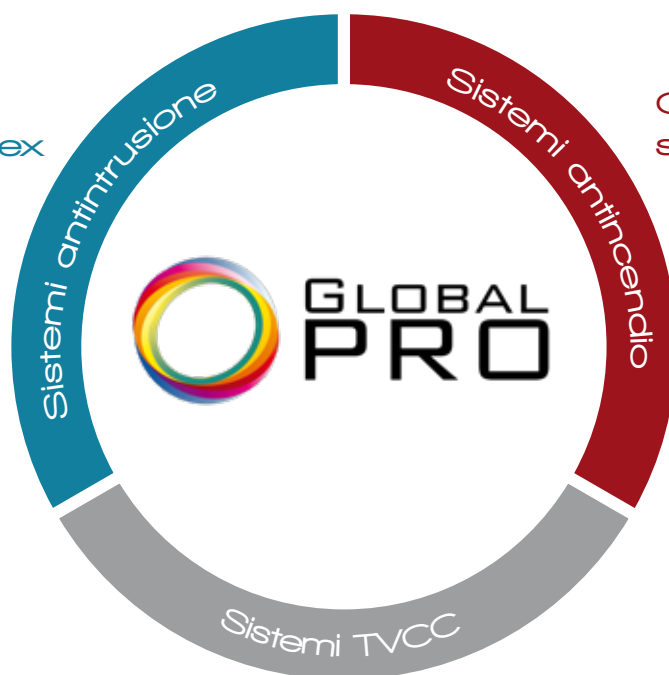

Centrali antincendio  
serie FX e MEC\*

Sistemi TVCC IVS, Advanced, First e Mirasys

\*Per le centrali della serie MEC, GLOBALPRO consente esclusivamente la visione dello stato dei dispositivi come da BROWSERIESS, non invia comandi e non effettua la distinzione tra dispositivo in guasto o in allarme.

## Perché GLOBALPRO?



### Tutto ciò che devi sapere

GLOBALPRO è un software di supervisione basato sul principio dell' "operator relief", ideato cioè per **agevolare al massimo le normali attività dell'utente**, più o meno esperto. Infatti, è progettato perchè tu abbia immediatamente visibili a monitor **solo gli eventi e le informazioni che ti interessano**. Inoltre, grazie alla visualizzazione degli eventi tramite **box colorati**, potrai catalogare e strutturare le informazioni secondo le tue esigenze. Tutto ciò per avere una visione immediata, facilmente fruibile e allo stesso tempo completa dei siti monitorati.



### Modulare e flessibile

GLOBALPRO ti consente di realizzare **sistemi flessibili e facilmente riconfigurabili**. L'ampliamento o l'aggiornamento di strutture esistenti si effettua senza alcun problema e senza complicate riconfigurazioni. È un sistema flessibile, in quanto in qualunque momento può essere riconfigurato sia a livello di unità centrali, sia a livello di nuove esigenze di utilizzo, grazie all'operatività attraverso la **rete LAN**.



### Scalabilità

GLOBALPRO è disponibile in **4 versioni di licenze**, adattandosi quindi perfettamente all'impianto o all'insieme di impianti che devi monitorare. Ma la scalabilità non si ferma qui: hai a disposizione **licenze aggiuntive** per estendere il numero di punti allarme gestiti o di siti monitorati, in modo da poter avere un software che segua sempre la crescita e l'evoluzione dei tuoi impianti.



### Esperienza d'uso immediata ed intuitiva

GLOBALPRO è ricco di **informazioni riassuntive immediatamente disponibili** o in forma diretta, o con finestre ridimensionabili o con alert subito evidenziati e facilmente riconoscibili per un'immediata segnalazione. L'interfaccia di GLOBALPRO permette di escludere dalla visualizzazione la parte grafica e mantenere solo la presentazione testuale, o viceversa; **vedrai solo quello che ti serve veramente**, sfruttando in maniera ottimale tutto lo schermo o, se necessario, anche più schermi.



### Struttura server-client

GLOBALPRO (ad eccezione della versione GPRO4) consente la creazione di **organizzate strutture server+client**: in questo modo è possibile creare più postazioni client facenti capo a un unico server e dislocare e distribuire su più sedi il monitoraggio dei siti.



### Consultazione storico evoluta

Lo storico del sistema è dotato di **filtri (ordinabili per ora, data, azienda, sito, allarme, ...)** sempre a portata di mano, che consentono di operare con **facilità ed immediatezza** e trovare in tempi rapidissimi uno specifico evento.

## A chi si rivolge?



### Installatori

- » Per **incentivare il rinnovo** di sistemi installati presso aziende multisede.
- » Per offrire **soluzioni tecnologiche** di ultima generazione.
- » Per proporsi come **partner all'avanguardia** e professionale.



### Istituti di sorveglianza e centri servizi

- » Per **centralizzare in un unico strumento** la supervisione dei sistemi antintrusione, rivelazione incendio e TVCC di molteplici aziende e dei loro siti.
- » **Perchè facilita la gestione degli eventi e la manutenzione** degli impianti sul territorio.
- » Per avere uno strumento operativo **H24 7 giorni su 7** facile ed immediato.



### Distributore

- » Perchè è un efficace strumento di **fidelizzazione del cliente**.
- » Perchè offre la possibilità di **integrare e rendere complementare** l'intera offerta commerciale: antintrusione, rivelazione incendi, videosorveglianza.
- » **Per estendere il parco clienti**.
- » Perchè è un'opportunità per offrire **soluzioni evolute** e proporre **upgrade** di impianti esistenti.



### Utente finale

- » Per **centralizzare in totale autonomia il monitoraggio** di siti dislocati sul territorio, in qualsiasi parte del mondo.
- » Per la **creazione a basso costo di sale regia interne**, presidiate da operatori non armati, abbattendo costi di piantonamento e ronda.
- » Per facilitare la **gestione degli impianti e delle manutenzioni**.
- » Per proporsi come **integratore e gestore degli allarmi tecnologici**.

## Come si presenta?

- Strumento di messaggistica ADMIN/Operatore e Operatore/Operatore

- Creazione procedure

- Menù di gestione dell'evento

- Menù di gestione attività di manutenzione

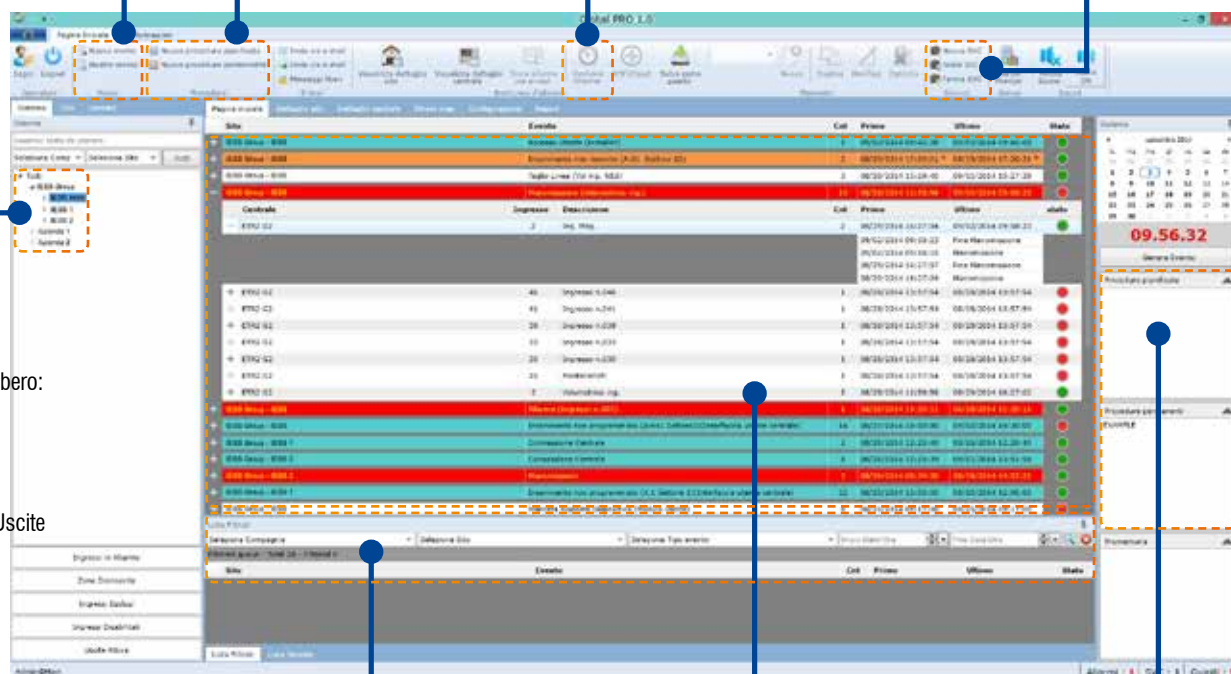

- Struttura ad albero:
  - Azienda
  - Siti
  - Centrali
  - Zone
  - Ingressi/Uscite

- Barra di consultazione dello storico eventi

- Eventi catalogati in box colorati personalizzabili

- Pannello delle procedure

## Funzionalità evolute

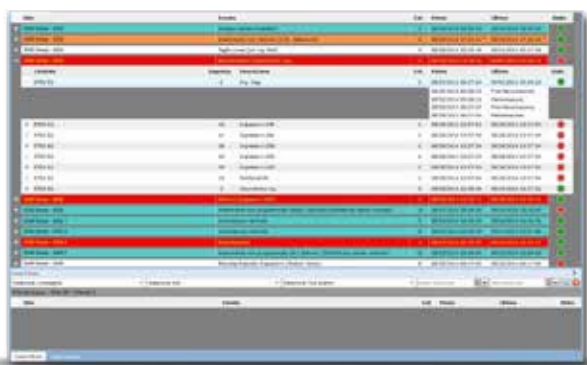

### Migliaia di eventi? No problem

L'interfaccia visiva di GLOBALPRO è strutturata in modo che gli eventi vengano automaticamente catalogati in **specifici box personalizzabili**. In questo modo eventi della stessa tipologia, della stessa natura o riferiti allo stesso sito saranno **immediatamente** assegnati e visibili in specifici box colorati, a vantaggio di una consultazione rapidissima e **senza rischi di sovraccarico informativo**.

Un'icona colorata (verde o rossa) posta a fianco del box segnala lo stato dell'evento. Inoltre, grazie alla possibilità di utilizzare **più monitor connessi al PC**, si può ottenere una visione d'insieme semplice ed immediata.

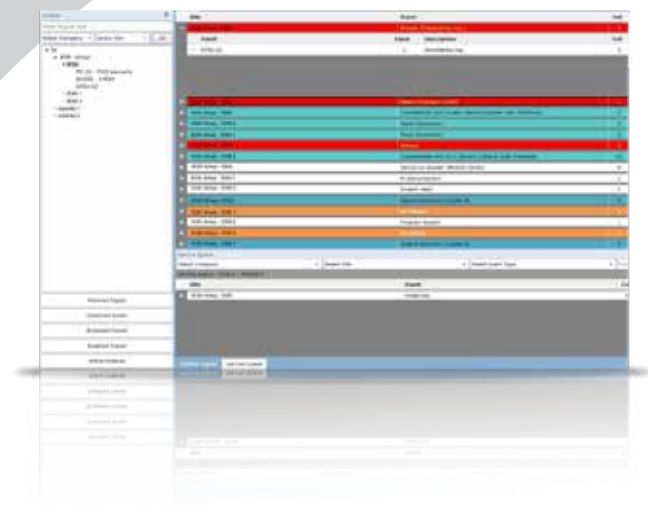

## Ordine e chiarezza con la struttura ad albero

GLOBALPRO è progettato per gestire e monitorare un **elevatissimo numero di siti**. Il modo migliore per gestire tale complessità lo offre già GLOBALPRO grazie alla sua struttura **gerarchica "ad albero"** per la visualizzazione degli elementi che compongono i sistemi da monitorare. Infatti partendo dal livello più elevato, che può essere identificabile da un'azienda multisede, si scende man mano sempre più in dettaglio nella scala gerarchica fino a gestire il singolo ingresso o la singola uscita di una centrale:

- Azienda
  - Sito / Siti
    - Centrali (Antintrusione o Incendio)
      - Zone gestite
        - Ingressi
        - Uscite

## Personalizza il VIDEO

Per quanto riguarda la sezione Videosorveglianza, GLOBALPRO consente la **creazione di finestre di visualizzazioni (oggetti video) estremamente flessibili**. L'utente potrà selezionare quali e quante telecamere (1-4-9-16) vedere (**scegliendo anche il monitor su cui visualizzarle**), creando quindi una sorta di postazione regia che monitora in tempo reale le aree selezionate. Possono essere **visualizzati contemporaneamente molteplici oggetti video**, mantenendo comunque la possibilità di interagire con il software GLOBALPRO per altre operazioni. In altre parole, è possibile vedere le immagini e nel contempo tenere monitorati (anche su altri monitor) gli allarmi e le segnalazioni dei vari sistemi in campo.

Oltre alla visualizzazione delle immagini, l'operatore potrà avere anche un ruolo attivo, **controllando il PTZ (Pan-Tilt-Zoom) delle speed dome** così da poter, ad esempio, seguire un soggetto o un veicolo nell'area sorvegliata o cambiare la zona inquadrata.

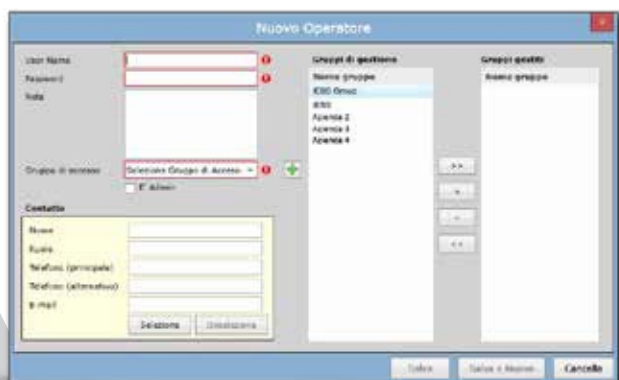

## Ad ognuno il proprio profilo

La creazione di un **account "operatore"** è un'operazione molto delicata per un software che andrà a gestire elementi sensibili di un "sistema edificio" come gli impianti Antintrusione, Antincendio e TVCC. Con GLOBALPRO hai la possibilità di **creare diverse tipologie di profili di operatori**: per farlo sono richieste **poche e semplici operazioni**, garantendo sempre e comunque la massima sicurezza.

Per ogni nuovo operatore andranno definiti 3 aspetti fondamentali:

- **Contatti:** nome, recapiti e ruolo
- **Gruppi di gestione:** siti sui quali andrà ad operare
- **Gruppi di accesso:** profilo utente che definisce le funzioni abilitate/disabilitate e quindi le operazioni che potrà compiere sui siti gestiti (inserimento/disinserimento impianto, abilitazione/disabilitazione sensori, sola supervisione ecc)
- **Configurazione delle preferenze:** impostazioni personalizzate per ciascun utente (modalità di visualizzazione, funzionalità video...)

## Manage Alarm: gestisci gli eventi con pochi click

Per ciascun evento segnalato da GLOBALPRO si apre una **finestra di interfaccia che ti consente di abilitare ed agire su numerosi parametri e funzionalità** ed intervenire tempestivamente.

In particolare, avrai a disposizione i contatti (nominativi, telefono, e-mail) dei responsabili della sicurezza e delle manutenzioni per segnalare e concordare con loro un apposito piano di intervento; ancora, con un semplice click potrai inviare un report dell'evento e mettere a conoscenza i responsabili. L'operatore può scegliere se **archiviare l'intervento manualmente o impostare il software perchè chiuda in automatico un evento** una volta che sia stata ripristinata la situazione di normalità. Infine, è possibile **impostare l'apertura automatica di un oggetto video o di una o più mappe dei dispositivi** dislocati in campo in caso di evento.

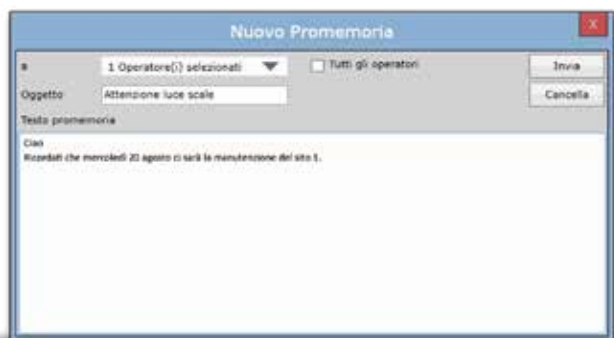

## Funzione MEMO: un continuo scambio di informazioni

Lo scambio di informazioni **tra amministratore e operatori o tra operatori stessi** è fondamentale per un efficace e puntuale servizio di supervisione, soprattutto per realtà complesse. Per questo GLOBALPRO implementa la funzione MEMO, uno **strumento di messaggistica integrata** per la comunicazione in tempo reale. Risulta molto utile soprattutto per il passaggio di consegne tra gli operatori, per la **distribuzione e l'assegnazione dei compiti** e per la **creazione di promemoria**.

## Funzione SERVICING: pianifica e gestisci le manutenzioni

Gestire attività di **manutenzione** (ordinaria o straordinaria) con GLOBALPRO non è più un problema. Infatti, per svolgere questo tipo di attività è necessario **simulare più e più volte degli allarmi** sugli elementi del sistema che, ovviamente, genereranno delle notifiche e quindi un sovraccarico di informazioni al supervisore. GLOBALPRO ha risolto questo problema con la **funzione SERVICING**, la quale permette di **pianificare a calendario un'attività di manutenzione**, indicando anche gli operatori, i manutentori e i responsabili della sicurezza coinvolti. Il giorno di tale attività basterà cliccare su "INIZIA SVC" e per tutta la durata della manutenzione gli eventi di allarme, tamper o quant'altro saranno opportunamente segnalati e archiviati su un'apposita sezione, senza interferire con la normale attività del supervisore. Al termine della manutenzione, cliccando su "TERMINA SVC", tutta l'attività di GLOBALPRO riprenderà normalmente.

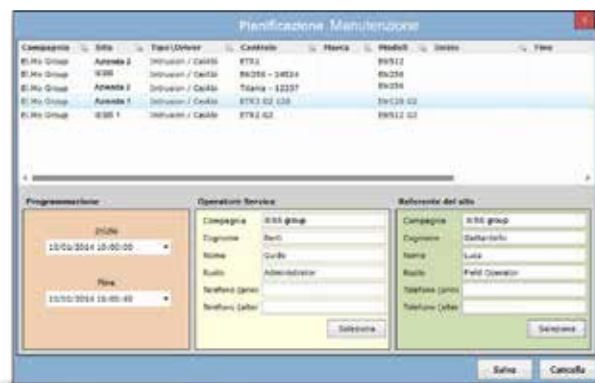



## La gestione dei guasti

A differenza della maggior parte dei software di supervisione presenti sul mercato, GLOBALPRO ha previsto soluzioni intelligenti a problemi classici o imprevisti (ad esempio un guasto) che si possono verificare, anche quotidianamente, nelle normali attività di supervisione. Tra queste vi è la funzione **“SALVA COME GUASTO”** che consiste nella possibilità di impostare un determinato elemento del sistema, ad esempio un sensore, come guasto, evitando quindi azioni come l’esclusione o la disabilitazione. In questo modo, una volta presa visione dell’anomalia e attivate le procedure per il ripristino dell’operatività, **tutti gli eventi relativi a quel guasto saranno catalogati in una sezione apposita** per tutto il tempo necessario al ripristino, evitando quindi all’operatore di essere sovraccaricato nel giro di pochi minuti di continui allarmi che ne distoglierebbero l’attenzione da eventi effettivi.

## Le procedure che ti accompagnano

Cosa fare quando si verifica un qualsiasi evento? Chi contattare e che azioni attivare? Quali sono le routine (orari di inserimento/disinserimento ecc) di un determinato sito? Queste sono alcune domande che potrebbe porsi un utente di un software di supervisione. Ecco che GLOBALPRO offre un **fondamentale supporto** anche nell’**assistere un operatore nel mettere in atto tutte quelle procedure standard** per reagire in modo tempestivo e preciso a qualunque situazione.

È possibile infatti impostare e **redigere un piano di procedure** (azioni da compiere, segnalazioni da effettuare, persone da contattare) standard o straordinarie: una sorta di vademecum facilmente consultabile in formato PDF per gli operatori per fare in modo che nulla sia lasciato al caso e che venga messo in atto tutto ciò che è stato previsto nei piani di sicurezza.

Questo è uno strumento utile tanto nella gestione degli allarmi quanto nelle situazioni di normale funzionamento come per la gestione degli orari di inserimento/disinserimento degli impianti e per la condivisione e l’aggiornamento informativo di tutti i soggetti coinvolti nel processo di supervisione.

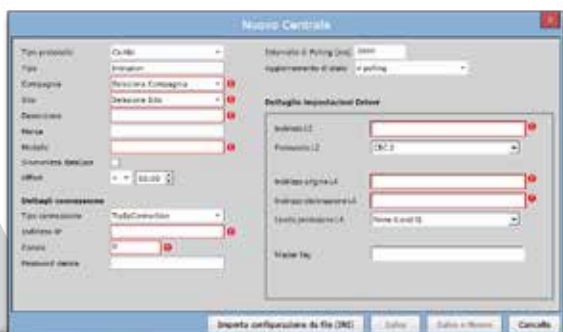
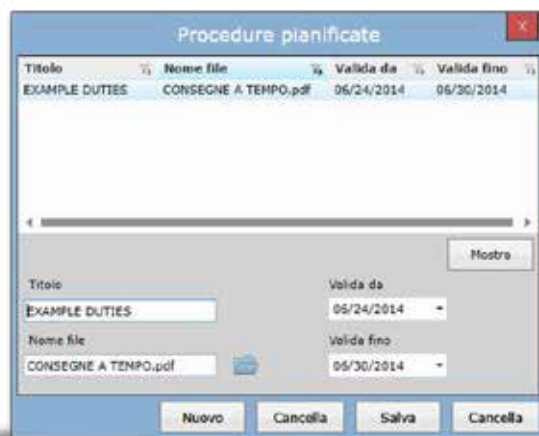

## Configurazione? Mai stata così facile

Facilitare al massimo il lavoro degli operatori, esperti o meno che siano, è la missione di GLOBALPRO. Questo si concretizza anche nella facilità di **configurazione al primo utilizzo**.

GLOBALPRO consente l’**acquisizione delle configurazioni e delle descrizioni dei sensori in modo automatico dal browser di programmazione delle centrali**, abbattendo o annullando i tempi di inserimento e gli errori di digitazione. Come? Grazie all’**importazione diretta di file in formato .ini** creati dal software di configurazione delle centrali.

Questa funzione è riutilizzabile più volte, anche quando sia necessario effettuare un aggiornamento dei dispositivi in campo: basterà importare un nuovo file .ini e sincronizzare o sostituire il precedente.

## Aiutati con le mappe

GLOBALPRO consente di importare mappe in formato **JPEG PNG, DWG e DXF**. In questo modo potrai **collocare su di esse i sensori e gli altri dispositivi in campo** e avere una visione complessiva su pianta dei siti soggetti a monitoraggio. I sensori saranno accompagnati da un colore che ne identifica lo stato (inserimento/disinserimento, stato esclusione, stato tamper, stato alimentazione) così che all'operatore basterà un semplice sguardo per identificare la causa e il luogo dell'anomalia e intervenire tempestivamente.

Le mappe grafiche avanzate di GLOBALPRO consentono di monitorare i sensori anche a centrale disinserita e di aggiornare la mappa corrente sul sensore allarmato.

**È possibile impostare l'apertura automatica, in caso di evento, della mappa o di più mappe, che possono essere poi collocate a piacere sui monitor disponibili.**

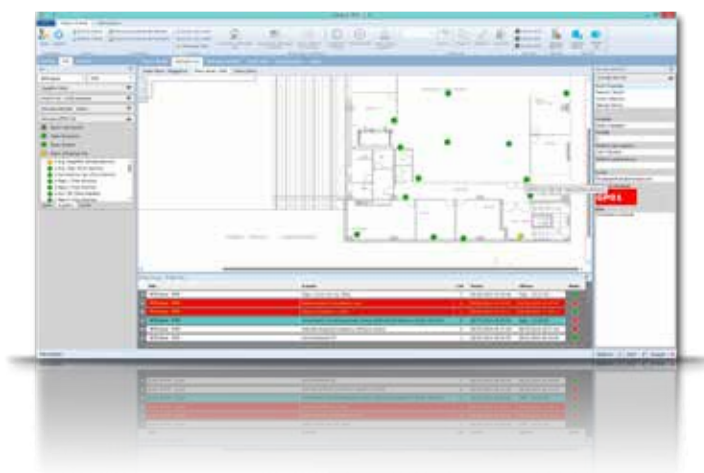

## Localizzazione con street map

GLOBALPRO implementa anche la funzione **Street MAP** per una rapida **localizzazione geografica di un sito**. Un'apposita mappa, associata direttamente a Google Maps in fase di configurazione del sistema, ti consentirà di sfruttare al meglio tutte le funzionalità del potente strumento stradale di Google come ad esempio zoomare, impostare tragitti e variare la visualizzazione.

Questa funzione risulta molto utile qualora venga inviata una squadra di intervento e la si guidi sul posto in tempo reale, fornendo tutte le **informazioni stradali** del caso.



## Reportistica sempre a portata di mano

Tra le funzionalità fondamentali di un software di supervisione va annoverata anche la possibilità di **generare report** che presentino lo storico degli eventi. GLOBALPRO anche in questo ha fatto un passo importante nella direzione della semplificazione e nell'ottimizzazione dei tempi, proponendoti **numerose soluzioni preconfigurate** per generare dei report dettagliati, con le informazioni che ti servono, filtrati per data, orario, azienda, sito e tipologia di allarme. Inoltre, per utenti con un elevato livello di conoscenza in termini di programmazione informatica, le possibilità si ampliano ulteriormente con la possibilità di creare della reportistica ancora più mirata e personalizzata.

Una volta generato il report, potrai salvarlo in 3 diversi formati (**Word, Excel e PDF**) così da aver sempre la soluzione ideale per le tue specifiche necessità. Infine, grazie alla funzione di e-mail programmate, è possibile scadenziare l'invio automatico di messaggi di posta elettronica sullo stato del sistema.

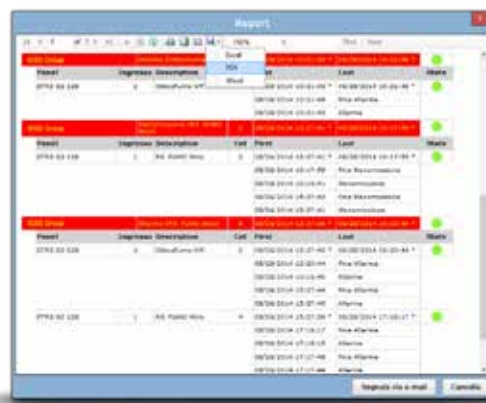

## Schema funzionale GLOBALPRO - Supervisore 1 sito

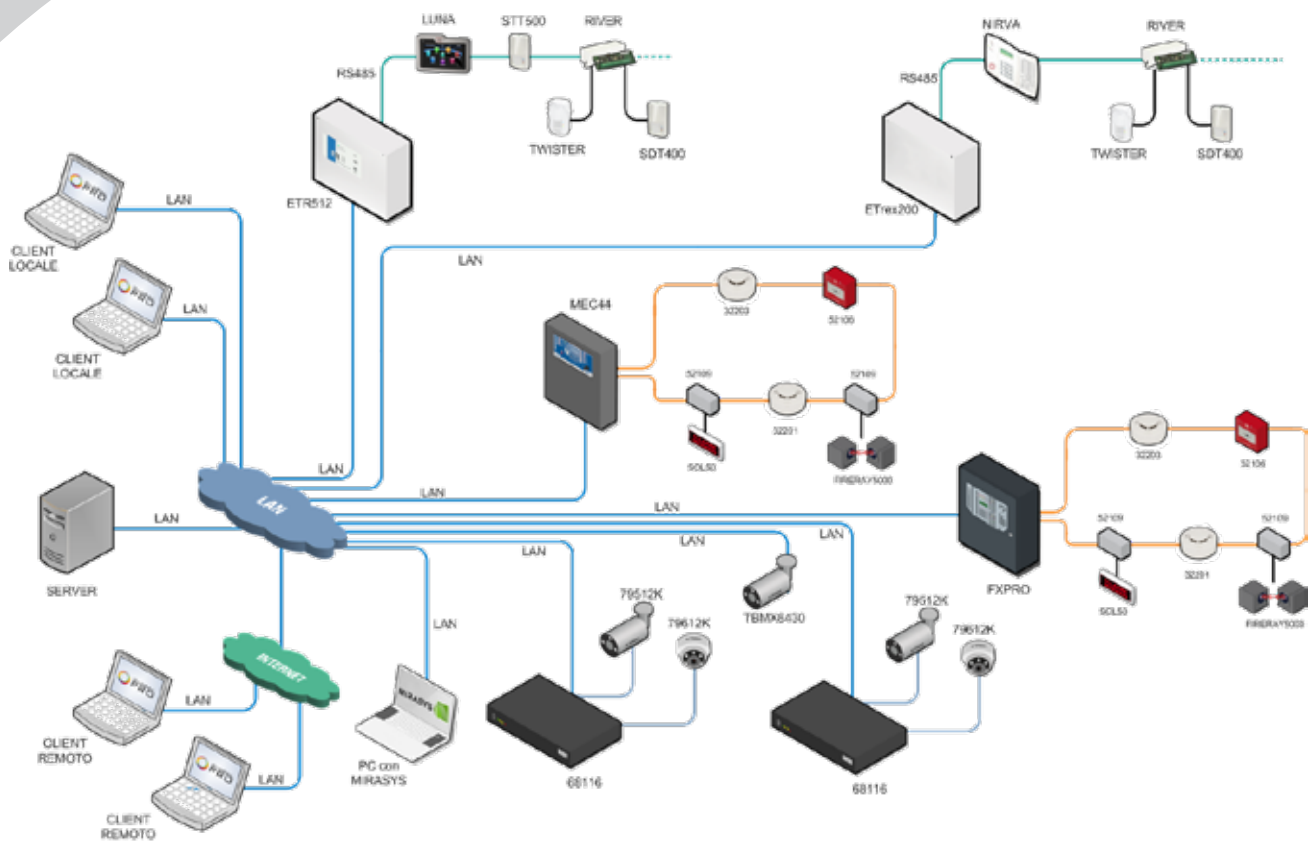

## Schema funzionale GLOBALPRO - Supervisore multisito

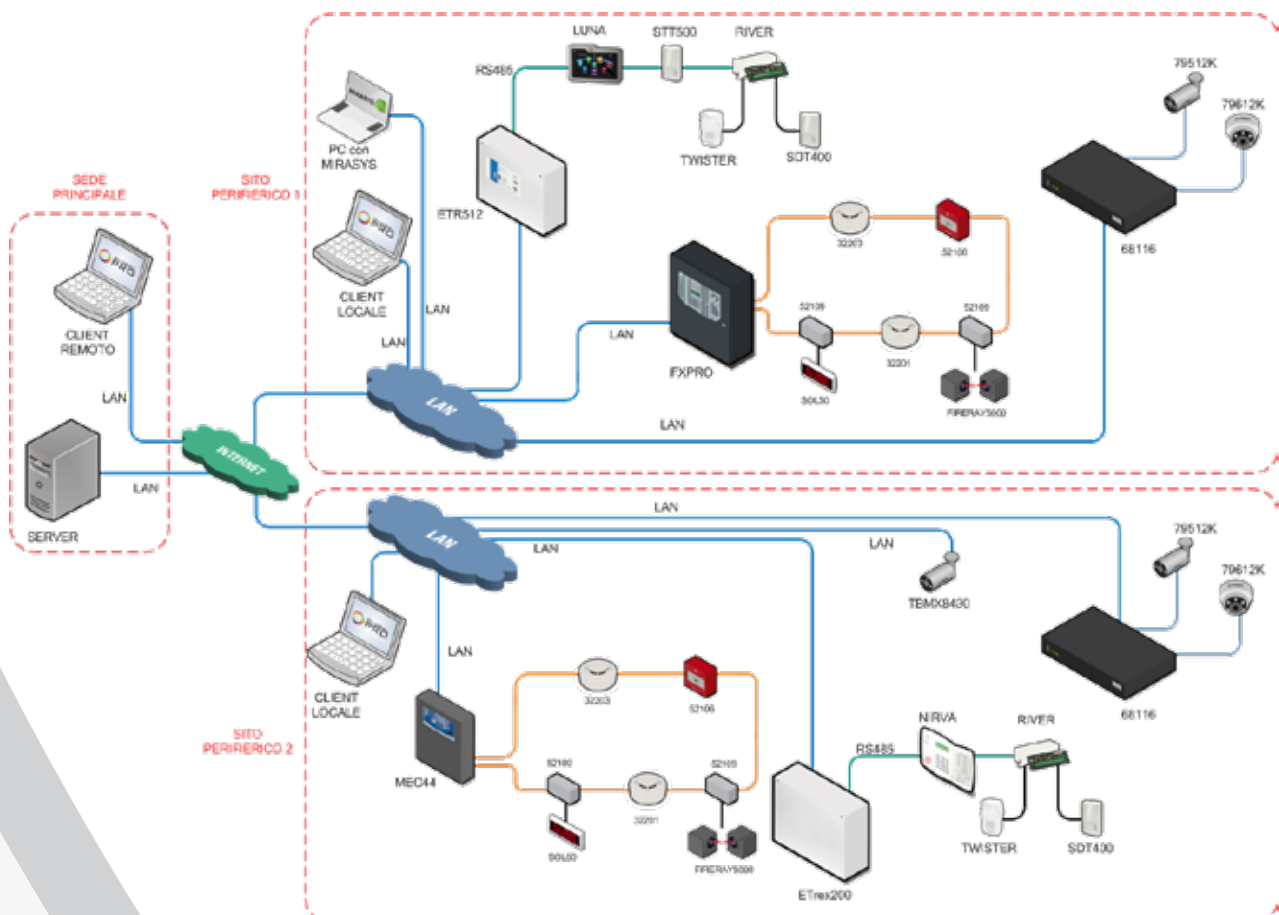

## Licenze GLOBALPRO

Licenza	GPRO4	GPRO3	
	<ul style="list-style-type: none"> <li>Licenza del software GLOBALPRO, gestione max 100 punti allarme tra i quali 4 punti video fino a max 4 telecamere, 1 sito, 1 client. Non espandibile.</li> </ul>	<ul style="list-style-type: none"> <li>Licenza del software GLOBALPRO, gestione max 500 punti allarme tra i quali 24 punti video fino a max 24 telecamere, 1 sito, client illimitati.</li> </ul>	
Licenza	GPRO2	GPRO1	
	<ul style="list-style-type: none"> <li>Licenza del software GLOBALPRO, gestione max 1.000 punti allarme tra i quali 64 punti video fino a max 64 telecamere, 1 sito, client illimitati.</li> </ul>	<ul style="list-style-type: none"> <li>Licenza del software GLOBALPRO, gestione illimitata di punti allarme antintrusione, antincendio e punti video, 1 sito, client illimitati.</li> </ul>	
Licenza	GPROLS1	GPROLP1	
	<ul style="list-style-type: none"> <li>Licenza del software GLOBALPRO aggiuntiva per 1 sito (per GPRO1, GPRO2 e GPRO3).</li> </ul>	<ul style="list-style-type: none"> <li>Licenza del software GLOBALPRO aggiuntiva per 100 punti allarme tra i quali 10 telecamere (per GPRO2 e GPRO3).</li> </ul>	
Licenza	GPROINTRUSION	GPROFIRE	GPRONTF
	<ul style="list-style-type: none"> <li>Licenza del software GLOBALPRO specifica per sistemi antintrusione gestiti da centrali ETR e TITANIA. Gestione max 512 punti allarme intrusione, 1 sito, 1 client. Non espandibile.</li> </ul>	<ul style="list-style-type: none"> <li>Licenza del software GLOBALPRO specifica per sistemi antincendio gestiti da centrali FX e MEC (per MEC, consente esclusivamente la visione dello stato dei dispositivi come da BROWSERIESS, non invia comandi e non effettua la distinzione tra dispositivo in guasto o in allarme). Gestione max 512 punti allarme incendio, 1 sito, 1 client. Non espandibile.</li> </ul>	<ul style="list-style-type: none"> <li>Licenza software GLOBALPRO per gestione centrali di rivelazione incendio che supportano il protocollo CEI-ABI variante incendio.</li> </ul>
Licenza	GPROTLCOND24	GPROTLCOND64	GPROTLCONDX
	<ul style="list-style-type: none"> <li>Licenza software GLOBALPRO per gestione 1 telecamera ONVIF in collegamento diretto. Scaglione 0-24 telecamere.</li> </ul>	<ul style="list-style-type: none"> <li>Licenza software GLOBALPRO per gestione 1 telecamera ONVIF in collegamento diretto. Scaglione 25-64 telecamere.</li> </ul>	<ul style="list-style-type: none"> <li>Licenza software GLOBALPRO per gestione 1 telecamera ONVIF in collegamento diretto. Scaglione telecamere illimitate.</li> </ul>
Licenza	GPROTLCONN24	GPROTLCONN64	GPROTLCONNX
	<ul style="list-style-type: none"> <li>Licenza software GLOBALPRO per gestione 1 telecamera ONVIF in collegamento NVR IVS Scaglione 0-24 telecamere.</li> </ul>	<ul style="list-style-type: none"> <li>Licenza software GLOBALPRO per gestione 1 telecamera ONVIF in collegamento NVR IVS. Scaglione 25-64 telecamere.</li> </ul>	<ul style="list-style-type: none"> <li>Licenza software GLOBALPRO per gestione 1 telecamera ONVIF in collegamento NVR IVS. Scaglione telecamere illimitate.</li> </ul>

- La fornitura di GLOBALPRO è subordinata ad un corso di formazione gratuito presso la sede IESS; su specifica richiesta soggetta a preventivo, il corso è realizzabile presso la sede del cliente.
- Possono essere richiesti e saranno oggetto di preventivo eventuali servizi di assistenza sistemistica (definizione della struttura informatica) e assistenza tecnica (configurazione e messa in servizio del sistema).
- Ogni licenza GLOBALPRO (GPRO1, GPRO2, ecc) comprende una assicurazione sulla manutenzione del software valida per 12 mesi dalla data di rilascio della chiave di attivazione

## Licenze SMA GLOBALPRO

- Estensione di ulteriori 12 mesi dell'assicurazione per manutenzione software. Deve essere acquistata entro i primi 12 mesi di utilizzo dell'applicazione (12 mesi a far data dal rilascio della chiave di attivazione della licenza)
- E' la formula che garantisce all'utilizzatore di GLOBALPRO di accedere alla possibilità di aggiornamenti per:
  - » Incrementi prestazionali
  - » Inserimento nuove funzionalità
  - » Supporto di nuove famiglie di prodotto
  - » Adeguamento alle future versioni dei sistemi operativi dei server e dei workstation
  - » Correzioni delle funzionalità
- Per estensioni ulteriori di SMA contattare la sede IESS

Licenza	GPRO4SMA	GPRO3SMA	GPRO2SMA	GPRO1SMA
	<ul style="list-style-type: none"> <li>SMA per GPRO4</li> </ul>	<ul style="list-style-type: none"> <li>SMA per GPRO3</li> </ul>	<ul style="list-style-type: none"> <li>SMA per GPRO2</li> </ul>	<ul style="list-style-type: none"> <li>SMA per GPRO1</li> </ul>
Licenza	GPROLS1SMA	GPROLP1SMA	GPROINTRUSIONSMA	GPROFIRE SMA
	<ul style="list-style-type: none"> <li>SMA per GPROLS1</li> </ul>	<ul style="list-style-type: none"> <li>SMA per GPROLP1</li> </ul>	<ul style="list-style-type: none"> <li>SMA per GPROINTRUSION</li> </ul>	<ul style="list-style-type: none"> <li>SMA per GPROFIRE</li> </ul>
Licenza	GPROTLCOND24SMA	GPROTLCOND64SMA	GPROTLCONDXSMA	
	<ul style="list-style-type: none"> <li>Licenza SMA per GPROTLCOND24</li> </ul>	<ul style="list-style-type: none"> <li>Licenza SMA per GPROTLCOND64</li> </ul>	<ul style="list-style-type: none"> <li>Licenza SMA per GPROTLCONDX</li> </ul>	
Licenza	GPROTLCONN24SMA	GPROTLCONN64SMA	GPROTLCONNXSMA	GPRONTFSMA
	<ul style="list-style-type: none"> <li>Licenza SMA per GPROTLCONN24</li> </ul>	<ul style="list-style-type: none"> <li>Licenza SMA per GPROTLCONN64</li> </ul>	<ul style="list-style-type: none"> <li>Licenza SMA per GPROTLCONNX</li> </ul>	<ul style="list-style-type: none"> <li>Licenza SMA per GPRONTF</li> </ul>

### GM168

GMSWS0400100



- **Interfaccia LAN generica 16in/8out con protocollo CEI-ABI**
- Consente di interfacciare centrali antintrusione, antincendio, DVR e NVR di terze parti o dispositivi esistenti sul campo GLOBALPRO tramite rete LAN
- 8 ingressi configurati a singolo bilanciamento e 8 ingressi configurati per comando elettronico
- 4 uscite a relè con contatti C-NA-NC, 4 uscite elettroniche tipo open collector
- Assorbimento 280mA
- Dimensioni L205 x H250 x P68mm, grado di protezione IP3X

Sono inoltre disponibili alcuni servizi di ingegnerizzazione addizionali (realizzazione e caricamento di mappe video, caricamento e configurazione di punti allarme, operazioni di messa in servizio). Per ulteriori informazioni contattare la sede IESS

## Glossario GLOBALPRO

- » **Sito:** Luogo fisico (stabilimento, ufficio, centro commerciale) gestito da una o da un insieme di centrali (antincendio o antintrusione).
- » **Centrale:** centrale antincendio o antintrusione.
- » **Punto Allarme:** dispositivo di rivelazione di allarme intrusione o incendio (sensore volumetrico, contatto magnetico, sensore di rivelazione incendio ecc).
- » **Punto Video:** apparato di ripresa.

## Requisiti di sistema

### Client

RAM	2 GB
CPU	Dual-core (2 GHz)
GPU	Intel HD 5500
Display	19", 1366 × 768
Porta Ethernet	richiesta

### Server

Spazio libero su disco	1GB (software, escluso SQL Server) + circa 3 GB/anno ogni 50 centrali gestite (database, backup database, backup eventi)
Display	19", 1366 × 768
Porta Ethernet	richiesta

GLOBALPRO Server	GLOBALPRO Client
Sistema operativo Windows 7 o superiore	Sistema operativo Windows 7 o superiore
Microsoft .Net Framework 4.0	Microsoft .Net Framework 4.0
Microsoft Visual C++ Runtime 2010	Microsoft Visual C++ Runtime 2008
Microsoft SQL Server 2012	richiesta

Impianti da gestire	Configurazione PC consigliata	
	CPU	RAM
50	Dual-core (2,5 GHz)	4 GB
100	Dual-core (2,5 GHz)	4 GB
200	Quad-core (3 GHz)	4 GB
500	Quad-core (3 GHz)	8 GB
1000	Quad-core o superiore (3,2 GHz)	8 GB

Timbro dell'Agenzia di rappresentanza IESS



IESS s.r.l.  
Via Pontarola, 64/a - 35011 Campodarsego (PD) - IT  
tel. +39 049 9202312 - fax: +39 049 9202314  
info@iessonline.com - www.iessonline.com  
Cod. Fiscale e Partita IVA 01738580289  
Reg. Imprese di Padova n. REA 178843

